



EPT20-15ET3

1.5噸電動拖板車

- 優化承載橋使轉向更輕鬆，標配萬向輪行駛更穩定
- 直立行走開關便於作業，免維護電瓶更省心
- 電瓶多重選擇，續航更強勁，速度快，效率高
- 制動器加圍更堅固

保意興有限公司
台中市大雅區中科路1188號
TEL:04-25650355 FAX:04-25692469
www.pysforklift.com



產品特點

■ 輕鬆轉向，行駛穩定

優化承載橋，轉向更輕鬆；
標配萬向輪，行駛更穩定。



■ 免維護電池

EPT20-15ET3標配AGM電池。
免保養更省時。



■ 續航更久，速度更快

電瓶採用65AH，續航更強勁。
速度可達5.0KM/H，效率更高。

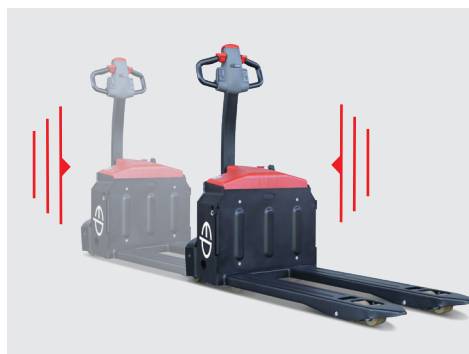

■ 改善腳部防護

EPT20-15ET3帶有製動襯板，可保護
操作員免受夾傷。

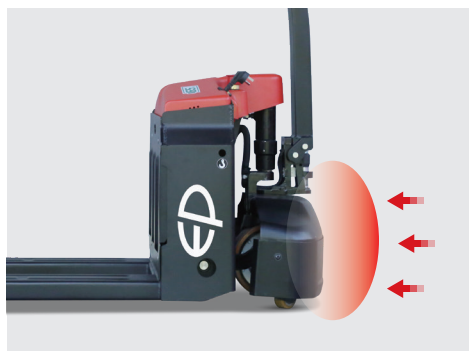

EPT20-15ET3產品參數

特徵				
1.1	品牌			EP
1.2	型號			EPT20-15ET3
1.3	動力形式			電池
1.4	操作類型			步行式
1.5	載荷	Q	kg	1500
1.6	載荷中心距	c	mm	600
1.8	承載長度	x	mm	885/946
1.9	軸距	y	mm	1200/1269
重量				
2.1	自重 (含電瓶)		kg	190
2.2	軸載 滿載驅動端/承載端		kg	560/1130
2.3	軸載 空載驅動端/承載端		kg	145/45
輪胎 底盤				
3.1	輪胎類型 驅動輪/承載輪			聚氨酯/聚氨酯
3.2	驅動輪尺寸 (直徑 寬度)		mm	Φ210x70
3.3	承載輪尺寸 (直徑 寬度)		mm	2x Φ80x61 (Φ78x88)
3.4	平衡輪尺寸 (直徑 寬度)		mm	Φ74x30
3.5	驅動輪 平衡輪/承載輪數量 (x=驅動輪)		mm	1x 2/4 (1x 2/2)
3.6	前輪距 驅動端	b ₁₀	mm	446
3.7	後輪距 承載端	b ₁₁	mm	410 (535)
尺寸				
4.4	標配最大起升高度	h ₃	mm	115
4.9	操作位置手柄杆最小/最大高度	h ₁₄	mm	810/1200
4.15	貨叉下降後叉面高度	h ₁₃	mm	80
4.19	整車長度	l ₁	mm	1623
4.20	到貨叉垂直面的長度	l ₂	mm	473
4.21	整體寬度	b ₁ / b ₂	mm	645 (685)
4.22	貨叉尺寸	s/ e/ l	mm	50/150/1150
4.25	貨叉外寬	b ₅	mm	560 (685)
4.32	軸距中心處離地間隙	m ₂	mm	30
4.34.1	托盤為1200寬1000 長的通道寬度	Ast	mm	2280
4.34.2	托盤為800寬1200 長的通道寬度	Ast	mm	2150
4.35	轉彎半徑	Wa	mm	1475
性能參數				
5.1	行走速度, 滿載/空載	km/ h	km/h	4.5/5
5.2	起升速度, 滿載/空載		m/ s	0.024/0.03
5.3	下降速度, 滿載/空載		m/ s	0.059/0.05
5.8	最大爬坡度, 滿載/空載		%	5/16
5.10	制動類型			電磁式
電機 動力源				
6.1	驅動電機額定功率 S2 60分鐘		kW	0.75
6.2	起升電機額定功率 S3 15%		kW	0.8
6.3	電瓶允許最大尺寸		mm	260x170x220
6.4	電瓶電壓/標示容量 K20		V/ Ah	2x12/65Ah
6.5	電瓶重量		kg	14.15x2
其他數據				
8.1	驅動控制類型			DC
10.5	轉向類型			機械
10.7	噪音等級		dB (A)	74

如果技術參數或配置有所改進，將不另行通知

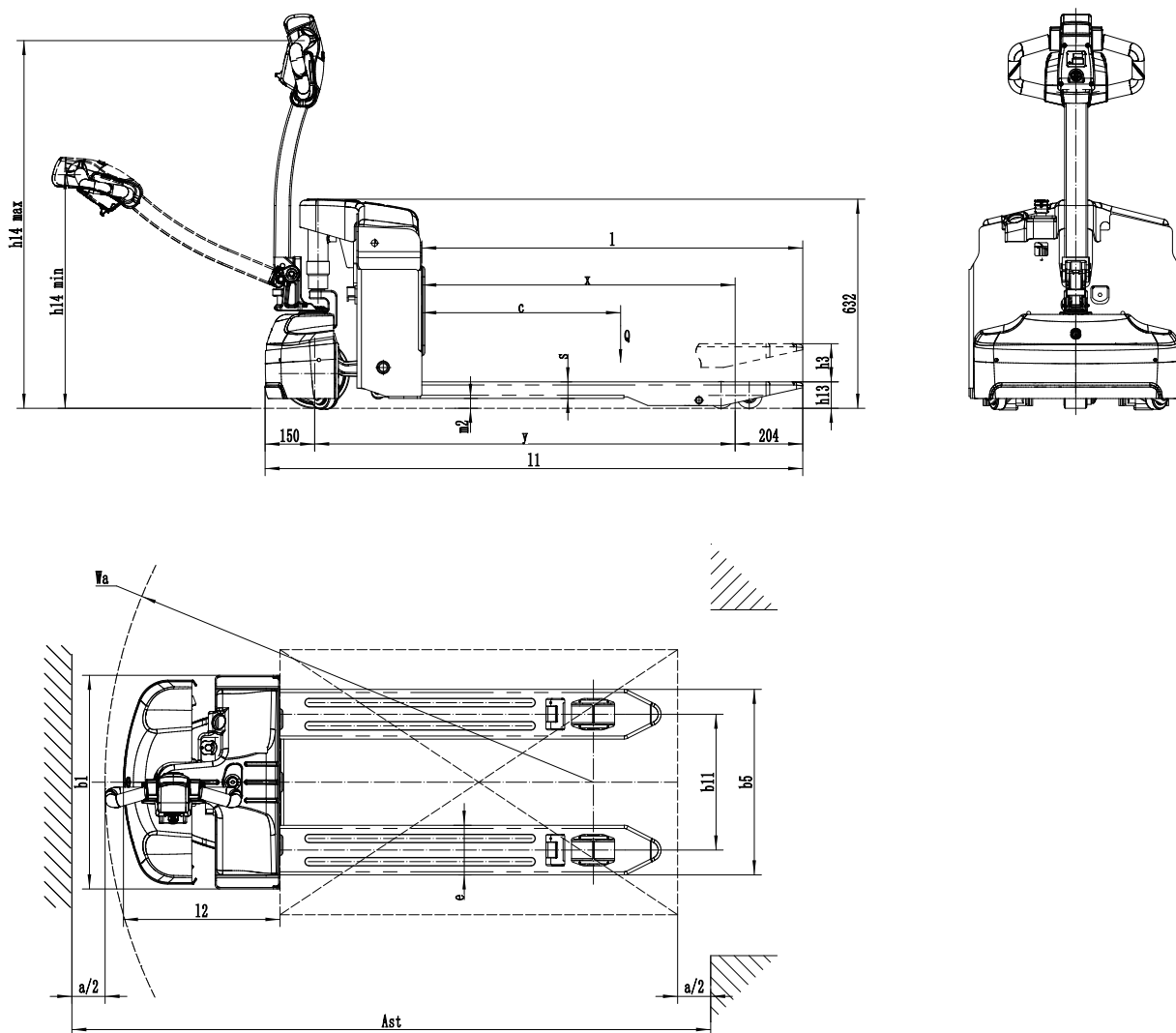

選配表:

選配項目	EPT20-15ET3
叉腳長度	○ 1000/1150/1220mm
叉腳寬度	○ 560/685mm
單輪承載輪	○
驅動輪	○PU wheel with Pattern
萬向輪	●
電瓶容量	○85AH
手柄直立行走	●
進出托盤導輪	—
擋貨架	—
注：叉腿長度<1400，載重1.5T；叉腿長度≥1400，載重1.0T	
注：●標準 ○選項 — 不適用	