



WPL201

2.0噸電動拖板車

LI-ION
TECHNOLOGY

- 更堅固的框架
- 一鍵直立行走，空間小也靈活
- 突破傳統模組設計
- 防滑制動功能，坡道起停更安全

保意興有限公司
台中市大雅區中科路1188號
TEL:04-25650355 FAX:04-25692469
www.pysforklift.com



產品特點



01 動力強勁，安全可靠

- 48V永磁無刷，超強動力；
- 防滑制動功能，坡道起停更安全。



02 高速且靈活

- 高速行駛速度，可達5.5KM/H；
- 一键直立行走，空間小也靈活。



03 配置更強大

- 穩定底盤配置，標配萬向輪。



04 插拔式電池

- 電池可插拔，內置充電機，隨充隨用，隨用隨換。

WPL201產品參數

特徵					
1.1	品牌				EP
1.2	型號				WPL201
1.3	動力形式				電池
1.4	操作類型				步行式
1.5	載荷	Q	kg		2000
1.6	載荷中心距	c	mm		600
1.8	承載長度	x	mm		1000
1.9	軸距	y	mm		1268
重量					
2.1	自重(含電瓶)		kg		250
2.2	軸載 滿載驅動端/承載端		kg		685/1565
2.3	軸載 空載驅動端/承載端		kg		185/65
輪胎 底盤					
3.1	輪胎類型 驅動輪/承載輪				聚氨酯
3.2	驅動輪尺寸(直徑*寬度)		mm		Φ250×102
3.3	承載輪尺寸(直徑*寬度)		mm		2×Φ82×85/ Φ82×115
3.4	平衡輪尺寸(直徑*寬度)		mm		Φ74×48
3.5	驅動輪 平衡輪/承載輪數量(x=驅動輪)		mm		1× +2/4 / 1× +2/2
3.6	前輪距 驅動端	b10	mm		441
3.7	後輪距 承載端	b11	mm		370 / 515
尺寸					
4.4	標配最大起升高度	h3	mm		140
4.9	操作位置手柄杆最小/最大高度	h14	mm		716 / 1240
4.15	貨叉下降後叉面高度	h13	mm		82.5
4.19	整車長度	l1	mm		1592
4.20	到貨叉垂直面的長度	l2	mm		423
4.21	整車寬度	b1/ b2	mm		645 / 625
4.22	貨叉尺寸	s/ e/ l	mm		55×170×1170
4.25	貨叉外寬	b5	mm		540 / 685
4.32	軸距中心處離地間隙	m2	mm		27
4.34.1	托盤為1200寬*1000長的通道寬度	Ast	mm		1850
4.34.2	托盤為800寬*1200長的通道寬度	Ast	mm		2050
4.35	轉彎半徑	Wa	mm		1428
性能參數					
5.1	行走速度, 滿載/空載	km/ h	km/h		5 / 5.5
5.2	起升速度, 滿載/空載		m/ s		0.028 / 0.04
5.3	下降速度, 滿載/空載		m/ s		0.04 / 0.022
5.8	最大爬坡度, 滿載/空載		%		8 / 16
5.10	制動類型				電動
電機 動力源					
6.1	驅動電機額定功率 S2 60分鐘		kW		0.75
6.2	起升電機額定功率 S3 15%		kW		0.84
6.3	電瓶允許最大尺寸		mm		245×160×380
6.4	電瓶電壓/標示容量 K5		V/ Ah		48/30 (Li-ion)
6.5	電瓶重量		kg		14
其他數據					
8.1	驅動控制類型				DC
10.5	轉向類型				機械
10.7	噪音等級		dB (A)		74

如果技術參數或配置有所改進，將不另行通知

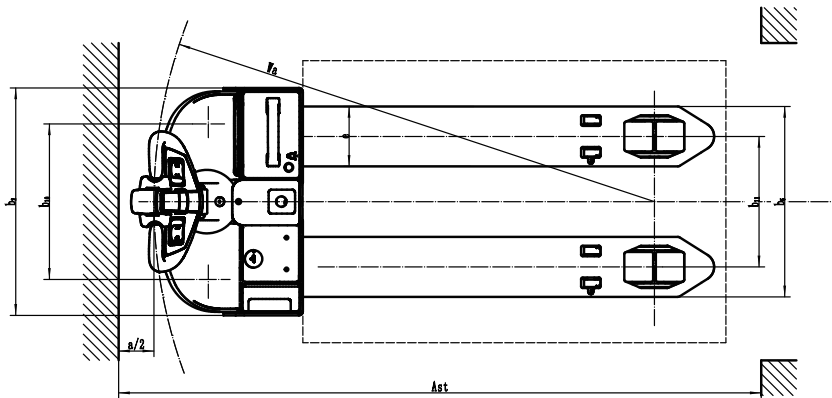
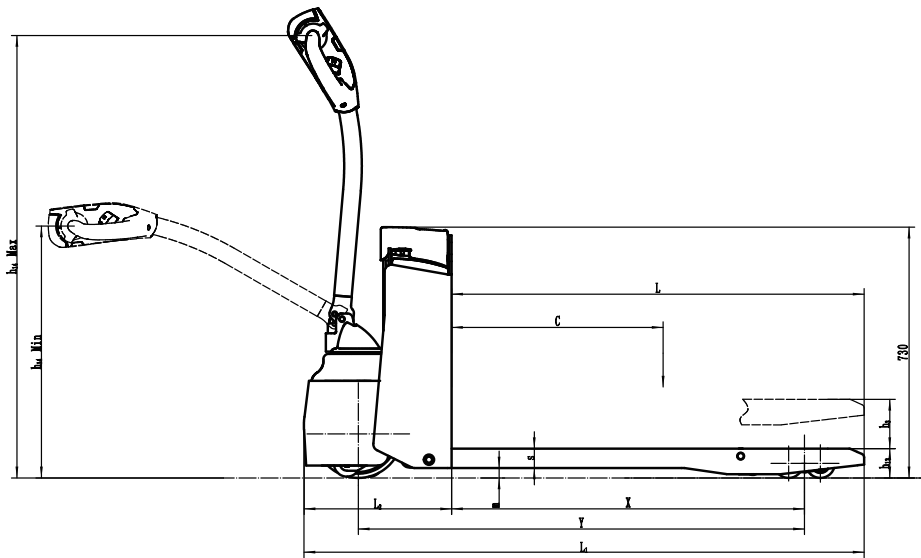

選配表

Optional items		WPL201
1	叉腳規格	●1170*540 ○850/1000*540 ○850/1000/1300/1450/1600/1170*685
2	承載輪	●雙輪○單輪
3	驅動輪	●
4	萬向輪	●
5	冷庫專用	—
6	計時電量表	●
7	不帶計時電量表	—
8	電瓶容量	●30AH
9	側拉電瓶	—
10	電瓶補水裝置	—
11	手柄直立行走	●
12	彎道減速	—
13	安全護臂	—
14	貨叉最低高度	—
15	擋貨架	○48in/60in
16	擋腳板	●
17	密碼鎖	○
18	外置充電機	○

注：●標配 ○選配 —無