



EPL1531

電動拖板車1.5T

- 新型插拔式鋰離子電池
- 智能鋰電池
- 新設計的手柄頭
- 通過市場對安全性和可靠性的測試

保意興有限公司
台中市大雅區中科路1188號
TEL:04-25650355 FAX:04-25692469
www.pysforklift.com



▣ 產品特點

- **新的插件和輸出鋰離子電池**
改進了新的可插拔鋰離子電池，以取代舊的鋰離子電池。



- **智能鋰電池**
EPL1531具有24V/20Ah鋰離子即插即用電池和標準外部充電器，可滿足不同工作班次的需要。



- **新設計的手柄頭**
可以通過電力將其抬起並手動降下，無需擔心由於無法控制的降落而損壞貨物。



- **通過市場安全測試和可靠性**
它具有經過10年市場測試的組件。



EPL1531產品參數

特徵				
1.1	品牌			EP
1.2	型號			EPL1531
1.3	動力形式			電池
1.4	操作類型			步行式
1.5	載荷	Q	kg	1500
1.6	載荷中心距	c	mm	600
1.8	承載長度	x	mm	950(880)
1.9	軸距	y	mm	1190(1120)
重量				
2.1	自重 (含電瓶)		kg	120
2.2	軸載 滿載驅動端/承載端		kg	480/1140
2.3	軸載 空載驅動端/承載端		kg	90/30
類型				
3.1	輪胎類型 驅動輪/承載輪			PU/PU
3.2	驅動輪尺寸 (直徑*寬度)		mm	Φ210x70
3.3	承載輪尺寸 (直徑*寬度)		mm	Φ80x60(Φ74x88)
3.4	平衡輪尺寸 (直徑*寬度)		mm	/
3.5	驅動輪 平衡輪/承載輪數量 (x=驅動輪)		mm	1x, 4(1x, 2)
3.6	前輪距 驅動端	b10	mm	/
3.7	後輪距 承載端	b11	mm	410/(535)
尺寸				
4.4	標配最大起升高度	h3	mm	115
4.9	操作位置手柄杆最小/最大高度	h14	mm	750/1190
4.15	貨叉下降後叉面高度	h13	mm	80
4.19	整車長度	l1	mm	1540
4.20	到貨叉垂直面的長度	l2	mm	400
4.21	整體寬度	b1	mm	560(685)
4.22	貨叉尺寸	s/ e/ l	mm	50x150x1150
4.25	貨叉外寬	b5	mm	560(685)
4.32	軸距中心處離地間隙	m2	mm	30
4.34.1	托盤為1200寬*1000長的通道寬度	Ast	mm	2145
4.34.2	托盤為800寬*1200長的通道寬度	Āst	mm	2050
4.35	轉彎半徑	Wa	mm	1330
性能參數				
5.1	行走速度, 滿載/空載	km/ h	km/h	4.5/5
5.2	起升速度, 滿載/空載		m/ s	0.017/0.020
5.3	下降速度, 滿載/空載		m/ s	0.09/0.06
5.8	最大爬坡度, 滿載/空載		%	6/16
5.10	制動類型			電動
電機 動力源				
6.1	驅動電機額定功率 S2 60分鐘		kW	0.75
6.2	起升電機額定功率 S3 15%		kW	0.7
6.3	電瓶允許最大尺寸		mm	200x100x350
6.4	電瓶電壓/標示容量 K5		V/Ah	24/20
6.5	電瓶重量		kg	7
其他數據				
8.1	驅動控制類型			DC
10.5	轉向類型			機械
10.7	噪音等級		dB (A)	<74

如果技術參數或配置有所改進，將不另行通知

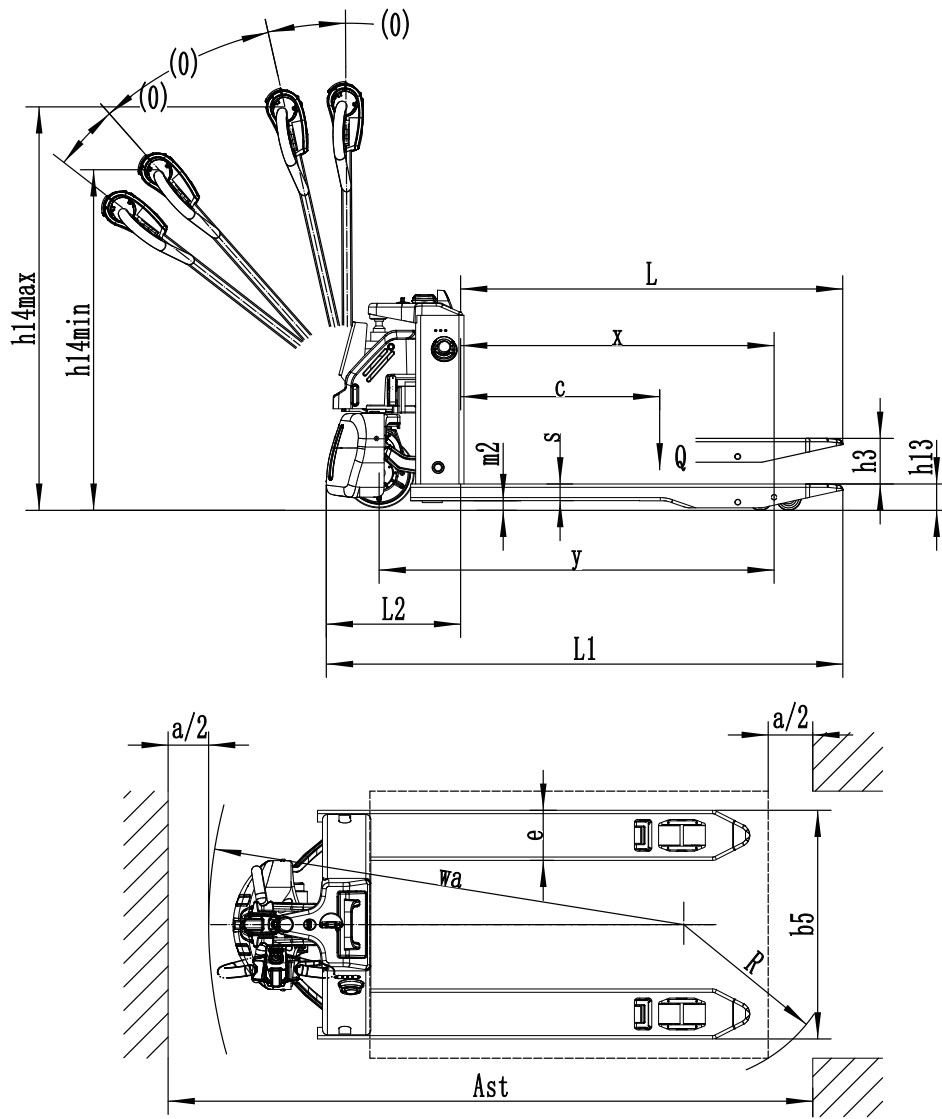

選配表:

可選項目		EPL1531
1	貨叉長度	900/1000/1220/1350/1500
2	貨叉寬度	560/685
8	雙輪承載輪	●
9	單輪承載輪	○
10	驅動輪	-
11	萬向輪	-
15	冷庫專用	-
17	計時電量表	-
18	不帶計時電量表	-
19	電池容量	24V/20Ah
20	側拉電池	-
22	電池補水裝置	-
25	手柄直立行走	●
31	彎道減速	-
32	安全護臂	-
33	貨叉最低高度	-
34	擋貨架	-

注意: ●標準 ○選項 —無